

# GUIDE DE MAINTENANCE ET NOMENCLATURE DES PIÈCES

## Valves de DOSAGE EFD® Série 752V

**IMPORTANT!**  
Conserver cette  
fiche.

A faire parvenir aux  
services maintenance,  
méthodes ou magasins  
pièces détachées.

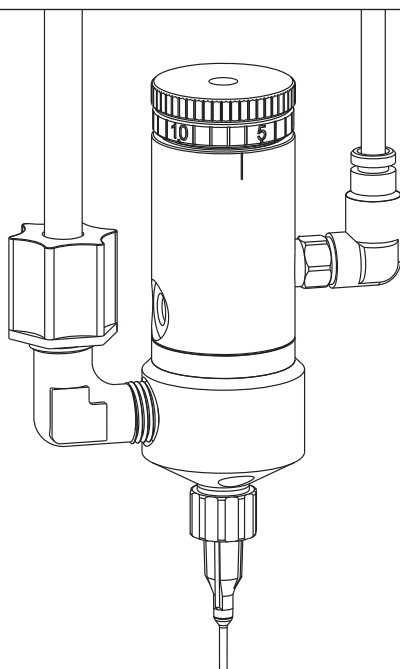

**EFD®**  
A NORDSON COMPANY

Pour une assistance technique et commerciale  
dans plus de 30 pays, contactez EFD®  
ou visitez [www.efd-inc.com/contact](http://www.efd-inc.com/contact)

Dosage 2000, filiale d'EFD, Inc.   
Boujival, France  
0800 33 11 33 ou +33 (0)1 30 82 68 69  
[dosageinfo@efd-inc.com](mailto:dosageinfo@efd-inc.com) [www.efd-inc.com/fr](http://www.efd-inc.com/fr)

EFD International Inc., filiale au Benelux  
Maastricht, Les Pays-Bas  
00800 3330 0001 ou +31 (0) 43 407 7213  
[benelux@efd-inc.com](mailto:benelux@efd-inc.com) [www.efd-inc.com/fr](http://www.efd-inc.com/fr)

EFD, Inc., Canada  
800-556-3484 ou +1-514-374-9043  
[canada@efd-inc.com](mailto:canada@efd-inc.com) [www.efd-inc.com/fr](http://www.efd-inc.com/fr)

# Procédures de montage et de démontage des valves

**ATTENTION :** Afin d'éviter d'endommager la valve, le démontage doit se faire à partir de l'extrémité de la sortie produit.

## Tête de valve

1. Enlevez les deux vis de fixation.
2. Pour réinstaller la tête de valve, alignez les trous de la tête de valve avec le diaphragme et les trous du corps de valve et réinsérez les vis de fixation. Serrez suivant les couples de serrage spécifiés ci-dessous.

Tête de valve	(Newton-mètres)
---------------	-----------------

Acétal (noir)	(1,58 Nm)
---------------	-----------

UHMW* (jaune)	(0,79 Nm)
---------------	-----------

Inox	(1,58 Nm)
------	-----------

\* Polyéthylène irradié de haute densité (Ultra High Molecular Weight)

## Diaphragme

3. Dévissez la molette de réglage graduée de deux tours.

4. Enlevez la tête de valve.
5. Dévissez le diaphragme (en tournant dans le sens contraire des aiguilles d'une montre) puis enlevez-le de la tige du piston.
6. Vissez le nouveau diaphragme et serrez avec une pression moyenne.
7. Alignez les trous du diaphragme avec les trous appropriés du corps de valve en insérant un tournevis à pointe plate à travers le trou de la molette de réglage graduée, puis engagez la pointe dans la fente de la tige du piston.
8. Tournez l'ensemble tige, piston et diaphragme dans le sens des aiguilles d'une montre jusqu'à l'alignement des trous.
9. Réinstallez la tête de valve.
10. Tournez la molette de réglage graduée dans le sens des aiguilles d'une montre jusqu'à fermeture, puis ouvrez de nouveau à peu près à la même course de piston.

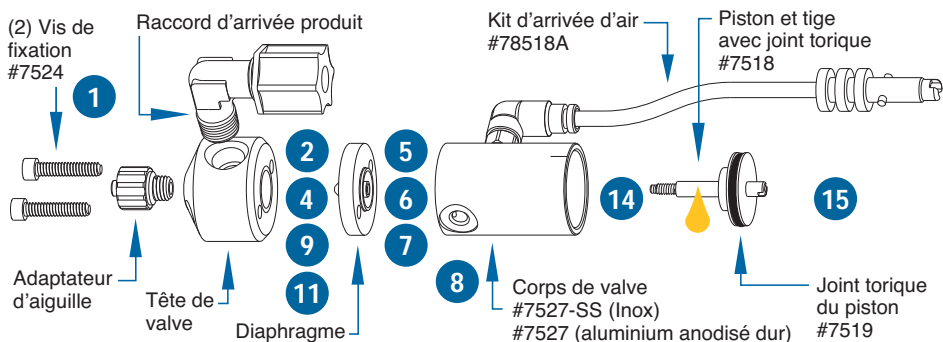

## Joint torique du piston

11. Enlevez la tête de valve et le diaphragme.
12. Enlevez la molette de réglage graduée et le ressort en tournant dans le sens contraire des aiguilles d'une montre.
13. Enlevez la rondelle de non-rotation et la rondelle de maintien du piston.
14. Enlevez le piston.
15. Lubrifiez le joint torique, la tige du piston et les parois du corps de valve à l'aide du lubrifiant Nye Lubricant #865.
16. Réinstallez les pièces dans l'ordre inverse de démontage.

### Outils nécessaires :

Clef hexagonale 7/64"

Tournevis à pointe plate 1/8"

Clef à molette 6"

Pincés à becs effilés 6"

Pincés pour rondelle de maintien



## Pièces détachées pour les différents modèles de valve

Modèle	Tête de valve		Raccord d'arrivée produit	Adaptateur d'aiguille	Diaphragme
	UHMW*	Acétal Inox			
752V & 752V-SS	n/d	7521E 7521E-SS <sup>†</sup>	7543BP (Tuyau D.E. 6,35 mm)	7536BP	7510
752V-UH & 752V-UHSS	7521F	n/d 7521E-SS	7543BP (Tuyau D.E. 6,35 mm)	7536NP	7510
752V-DVD	7521DVD-UH	n/d 7521DVD-SS	7543BP (Tuyau D.E. 6,35 mm)	7536BP	7510-DVD

\*Polyéthylène irradié de haute densité (Ultra High Molecular Weight)

<sup>†</sup> en option

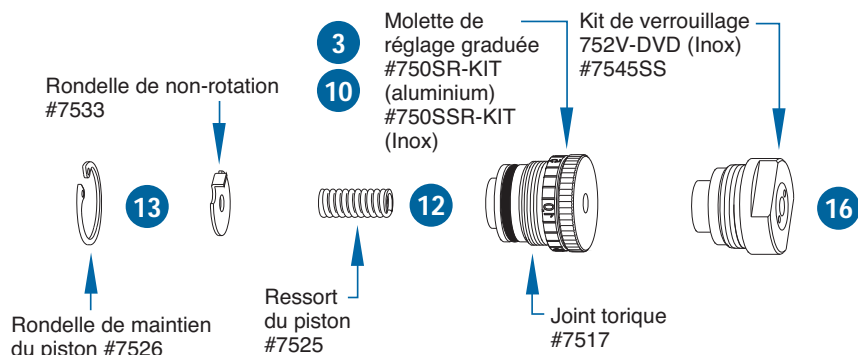

# Dysfonctionnements

## Pas d'écoulement de produit

- La valve ne s'ouvre pas si la pression de commande est trop basse. Augmentez la pression à 4,8 bars (70 psi) minimum.
- La pression du réservoir n'est pas suffisamment élevée. Augmentez la pression.
- L'aiguille doit être bouchée. Remplacez l'aiguille.
- La molette de réglage doit être fermée. Ouvrez la molette de réglage.
- Du produit s'est peut-être solidifié dans la valve. Nettoyez la tête de valve.

## Formation de gouttes après fermeture de la valve.

- Ceci est dû à un emprisonnement de l'air dans la section de sortie de la chambre de fluide ou dans le produit. L'air se déploie après la fermeture de la valve entraînant une expulsion du produit jusqu'à ce que l'air atteigne la pression atmosphérique. Purgez la valve, tête vers le haut, en effectuant une dépose à un débit régulier jusqu'à l'élimination de l'air. Si vous utilisez une petite aiguille, enlevez-la pendant la purge afin d'obtenir un débit suffisant pour pousser l'air vers le bas à travers l'adaptateur d'aiguille.
- En cas d'emprisonnement de l'air dans le produit, celui-ci doit être dégazé avant la dépose.

## Le produit goutte après fermeture de la valve

- Ceci est peut être dû à une pression excessive du réservoir. Vérifiez que la pression du réservoir n'est pas supérieure à 4,8 bars (70 psi).
- Si la molette de réglage est tournée de plus de deux tours, la pression du réservoir peut ouvrir de force le diaphragme. Vérifiez que la molette de réglage n'est pas tournée de plus de deux tours.
- Ceci indique également une incapacité du diaphragme à se fermer complètement à cause d'un dépôt de particules ou de l'usure. Dans tous les cas, remplacez la tête de piston conformément aux consignes d'entretien.

## Fuite de produit entre la tête de valve et le diaphragme

- Une fuite de produit entre la tête de valve et le diaphragme est le signe que le pli annulaire d'étanchéité de la tête de valve est endommagé ou que la tête de valve est déformée à cause d'un couple de serrage excessif des vis de fixation. Dans tous les cas, remplacez la tête de valve.

## Fuite de produit au niveau de l'orifice d'échappement air commande.

- Une fuite de produit au niveau de l'orifice d'échappement indique un diaphragme fissuré. Remplacez-le conformément aux consignes d'entretien.

## Lenteur de la valve lors de l'ouverture et de la fermeture

- Le temps de réaction de la valve dépend de la longueur et de la taille du tuyau d'alimentation en air. La valve est livrée avec un tuyau de 120 cm de long et de 0,48 cm de diamètre. Tout ajout de longueur ou changement de diamètre affecte le temps de réponse. Vérifiez qu'il n'y a eu aucune modification de longueur ni de diamètre.

## Dépôts de tailles inégales

- Des dépôts de tailles inégales peuvent être dus à une fluctuation de la pression de la valve et/ou du réservoir ou à une pression de commande inférieure à 4,8 bars (70 psi). Vérifiez que les pressions sont constantes et que la pression de commande est égale à 4,8 bars (70 psi).
- Le temps d'ouverture de la valve doit être constant. Vérifiez que le contrôleur de valve assure un dosage régulier.



France : 0800 33 11 33 ou +33 (0)1 30 82 68 69  
Benelux : 00800 3330 0001 ou +31 (0) 43 407 7213  
Canada : 800-556-3484 ou +1-514-374-9043  
[www.efd-inc.com/fr](http://www.efd-inc.com/fr)