

Séries 615DT et 626DT

Manuel d'utilisation Réservoirs pressurisés Nordson EFD



IMPORTANT!
Conserver cette fiche.

**A faire parvenir aux services
maintenance, méthodes ou
magasins pièces détachées.**

Les manuels Nordson EFD sont également disponibles en format PDF sur www.nordsonefd.com/fr

dosage
2000
Filiale de Nordson EFD LLC

Nordson
EFD

www.nordsonefd.com/fr France +33 (0)1 30 82 68 69 Benelux +31 (0) 43 407 7213 Suisse +41 (0)81 723 47 47 Canada 800-556-3484

Les services et les points de vente des systèmes de dosage Nordson EFD sont présents dans le monde entier

SOMMAIRE

Avertissements de sécurité	3-5
Vue éclatée du 615DT	6
Spécifications/Pièces détachées du 615DT	7
Vue éclatée du 626DT	8
Spécifications/Pièces détachées du 626DT	9
Procédure de décompression.....	10-11
Installation/Remplissage.....	12-13
Liste des parties en contact avec les fluides/Dysfonctionnements	14
Entretien & Nettoyage/Accessoires.....	15
Déclaration de conformité	Verso

Les réservoirs pressurisés 615DT et 626DT sont conformes à la Directive 97/23/EC concernant les équipements sous pression. Cette conformité a été certifiée par TÜV Rheinland d'Amérique du Nord.

P/N 615DT – Certificat TÜV N° 3027543-01

P/N 626DT – Certificat TÜV N° 3027543-02

Ce manuel est destiné à l'usage exclusif des acheteurs et des utilisateurs de systèmes Nordson EFD . Il ne peut en aucun cas être reproduit, que ce soit en partie ou dans sa totalité.

Avertissements de sécurité

Dangers liés aux fluides aux halons

NE JAMAIS UTILISER de solvants aux halons ni de fluides contenant ce type de solvants dans cet équipement. Parmi les exemples de solvants aux halons, on trouve : le trichloréthane-1-1-1, le chlorure de méthylène, les fluides avec le préfixe “fluoro-”, “chloro-”, “bromo-” ou “iodo-”, etc. Ces solvants peuvent occasionner une explosion lorsqu’ils sont utilisés avec des composants en aluminium dans un système pressurisé de pompage de fluide. Cette explosion peut entraîner la mort, des dommages corporels graves ou d’importants dommages matériels.

Dangers liés aux équipements pressurisés

Les fluides sous haute pression peuvent causer des blessures graves. Cet équipement est destiné à une utilisation professionnelle uniquement. Respecter tous les avertissements. Lire et comprendre tous les manuels d’utilisation appropriés avant la mise en service de l’équipement.

Mesures générales de sécurité

Contre les dangers liés aux mauvais emplois de l’équipement – Toute utilisation du réservoir et des accessoires connexes non conforme aux descriptions de ce manuel, telle que la modification ou la suppression de pièces, la surpressurisation à l’aide de fluides et de produits chimiques incompatibles ou l’emploi de pièces usées, endommagées ou incompatibles, peut causer leur rupture entraînant des blessures corporelles graves (projection de fluides dans les yeux ou sur la peau), un incendie, une explosion ou d’autres dégâts matériels.

NE JAMAIS changer ou modifier les pièces de cet équipement car cela peut entraîner un dysfonctionnement.

CONTRÔLER régulièrement tous les composants du réservoir et remplacer les pièces usées ou endommagées avec uniquement des pièces approuvées et fournies par Nordson EFD
S’ASSURER que tous les équipements et accessoires de dépose possèdent la valeur nominale leur permettant de résister à la pression de fonctionnement maximale du réservoir.

Équipement de protection individuelle

Porter tous les équipements de protection, lunettes, gants, vêtements et masques, recommandés par le fabricant du fluide utilisé.

Suite page suivante.

Pressurisation du système

NE JAMAIS dépasser la pression maximale de 7 bars du réservoir. La pression maximale d'alimentation du régulateur de pression du réservoir ne doit pas dépasser 10 bars.

S'ASSURER que tous les équipements et accessoires de dépose possèdent la valeur nominale leur permettant de résister à la pression de fonctionnement maximale du réservoir.

Si vous n'utilisez pas un filtre régulateur 5 microns de marque Nordson EFD (réf. 2000F755), assurez-vous que votre air comprimé est bien filtré et sec. De l'huile ou des particules en suspension dans la conduite d'air d'alimentation peut entraîner des performances irrégulières et contaminer le fluide à déposer, si l'air n'est pas filtré correctement.

Compatibilité des fluides

S'ASSURER que tous les fluides, y compris leurs vapeurs, contenus dans le réservoir sont compatibles avec tous les matériaux de la liste des matériaux en contact avec les fluides de la page 14 de ce manuel. Lire la documentation du fabricant concernant le fluide, y compris la Fiche de sécurité du produit et respecter tous les avertissements avant de verser le fluide dans le réservoir.

Niveau de Remplissage

NE PAS trop remplir le réservoir. Le niveau de remplissage maximum recommandé est de 38mm en dessous du sommet du pot.

Dangers liés aux renversements et aux chutes

S'ASSURER que le réservoir est placé sur une surface solide et à niveau et que tous les tuyaux ont une longueur suffisante pour permettre un mouvement libre des éléments mobiles fixés au réservoir. **NE PAS** tirer sur les tuyaux pour déplacer le réservoir.

Incliner le réservoir ou le tenir penché sur le côté peut entraîner une infiltration du fluide dans le régulateur de pression et dans la soupape de sécurité et cela peut affecter le fonctionnement normal. **Un régulateur de pression et/ou une soupape de sécurité endommagés peuvent conduire à une situation de surpression à l'intérieur du réservoir.**

Si le réservoir est incliné ou si le régulateur de pression et/ou la soupape de sécurité se bloquent, ils doivent être **remplacés** par des pièces fournies et approuvées par Nordson EFD avant d'utiliser à nouveau le réservoir.

Laisser tomber le réservoir de n'importe quelle hauteur peut endommager le régulateur de pression, la soupape de sécurité ainsi que les raccords et/ou peut compromettre l'étanchéité du corps et du couvercle du réservoir. **Un régulateur de pression et/ou une soupape de sécurité endommagés peuvent conduire à une situation de surpression à l'intérieur du réservoir. Le corps et/ou le couvercle d'un réservoir peuvent être un risque d'explosion.** Si le réservoir chute de n'importe quelle hauteur, il doit être inspecté très sérieusement à la recherche de fissures ou de dommages au niveau du régulateur de pression et/ou de la soupape de sécurité. Si un composant semble être endommagé, il doit être remplacé par des pièces fournies et approuvées par Nordson EFD avant d'utiliser à nouveau le réservoir.

Sécurité des tuyaux

Des tuyaux pressurisés peuvent être très dangereux. Des tuyaux dont l'étanchéité est compromise à cause de n'importe quel type d'usure, de dommage ou de mauvais emploi peuvent développer une fuite et éjecter le contenu du réservoir à haute pression. Cette projection peut pénétrer dans les yeux ou recouvrir la peau ou causer d'autres blessures corporelles graves, un incendie ou des dommages matériels.

Avant de pressuriser le réservoir :

1. **S'ASSURER** que toutes les connexions de fluide au réservoir sont correctement fixées.
2. Vérifier que les tuyaux ne possèdent pas de coupures, d'usure, de renflement et de fuites. Si l'une de ces anomalies apparaît, remplacer immédiatement le tuyau par un tuyau fourni ou approuvé par Nordson EFD Ne pas essayer de réparer un tuyau endommagé.
3. **S'ASSURER** que le fluide à déposer est compatible avec le tuyau. Contacter le fabricant du fluide et obtenir la confirmation que le fluide est compatible avec les matériaux des tuyaux indiqués à la page 15 de ce manuel.
4. **S'ASSURER** que les tuyaux ne seront pas exposés à des températures de fonctionnement situées au-dessus de 50°C ou au-dessous de 0°C en application.

Vue éclatée du 615DT

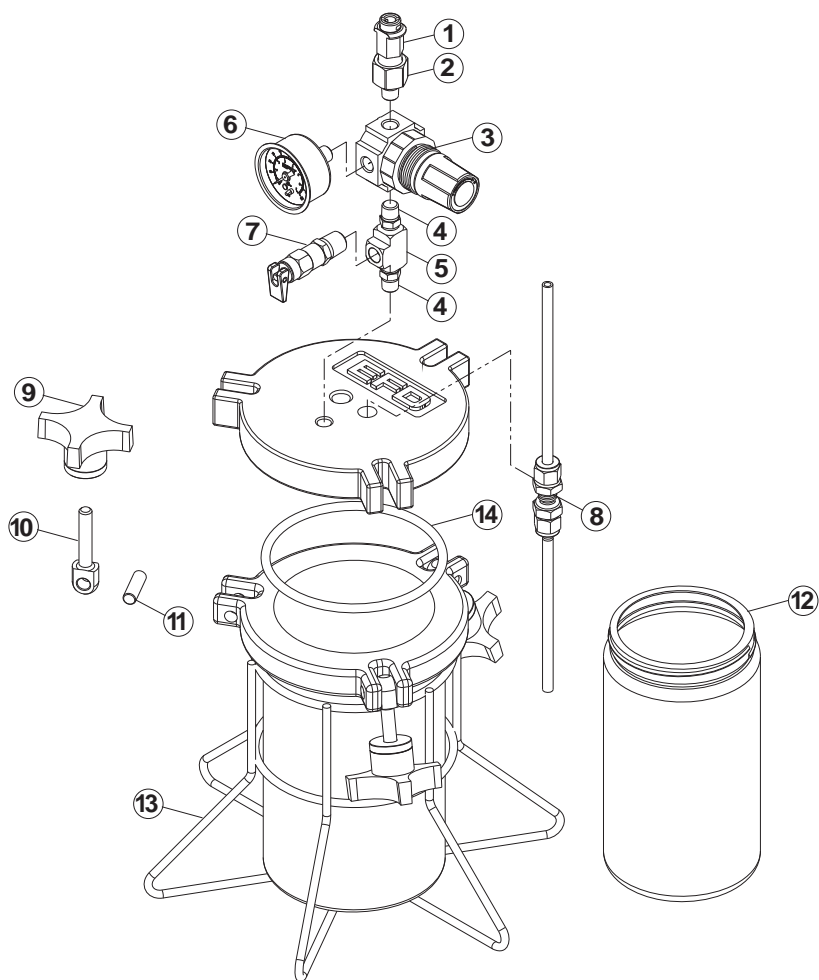

Spécifications du 615DT

Capacité :	1 litre
Pression de fonctionnement maximale :	7 bars
Température de fonctionnement maximale :	50 °C
Poids :	3 kg
Hauteur :	350 mm
Diamètre au plus large :	172 mm

Pièces détachées du 615DT

Référence	Description	Quantité
1. 2004C	Raccord rapide femelle	1
2. 2197A	Raccord - 1/4 NPT F x 1/8 NPT M	1
3. 2002P	Régulateur de pression 0-7 bars	1
2002A	Régulateur de pression 0-1 bar	
4. 7015	1/8 NPT M x 1/8 NPT M	2
5. A039	Raccord en T - 1/8 NPT F	1
6. 2001C	Manomètre 0-7 bars	1
2001B	Manomètre 0-1 bar	1
7. 615DRV	Mini soupape de sécurité	1
8. 62503PT	Raccord travers pour tube DE de 6,4 mm	1
9. 62502	Molette	3
10. 62501	Boulon	3
11. 61508	Goupille de positionnement	3
12. 615DRL-C	Pot jetable	4/ boîte
13. 61520	Pied	1
14. 61506	Joint Buna (Standard)	1
61506V	Joint Viton®	
61506E	Joint EPR	

Vue éclatée du 626DT

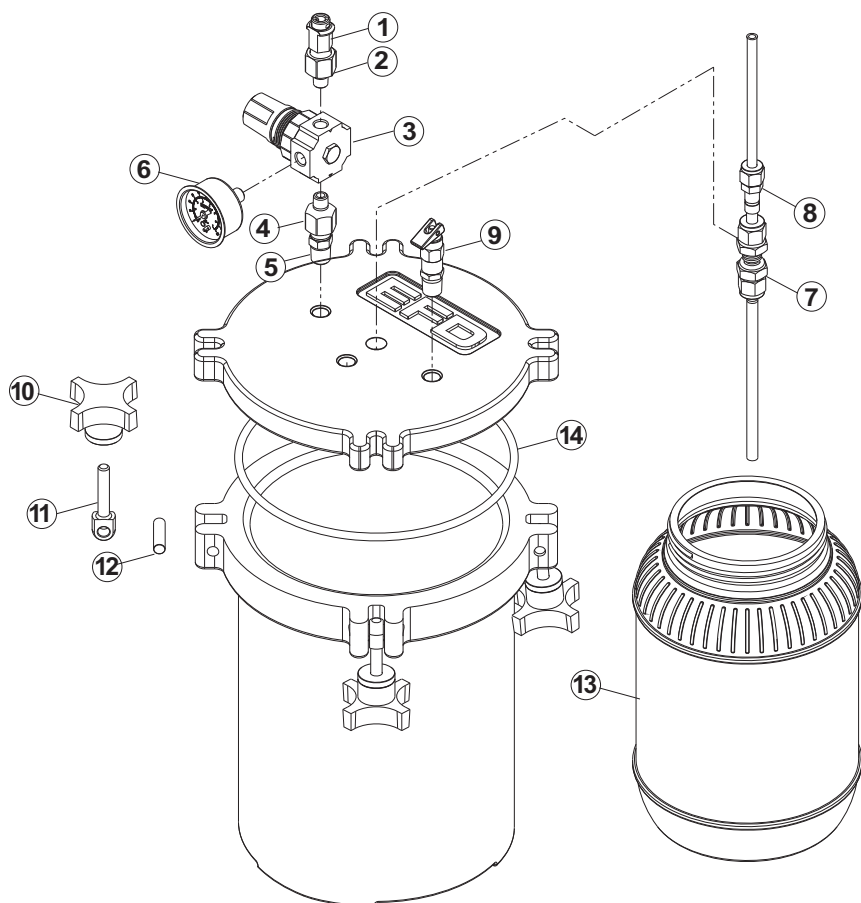

Spécifications du 626DT

Capacité :	5 litres
Pression de fonctionnement maximale :	7 bars
Température de fonctionnement maximale :	50 °C
Poids :	9,1 kg
Hauteur :	413 mm
Diamètre au plus large :	251 mm

Pièces détachées du 626DT

Référence	Description	Quantité
1. 2004C	Raccord rapide femelle	1
2. 2197A	Raccord - 1/4 NPT F x 1/8 NPT M	1
3. 2002P	Régulateur de pression 0-7 bars	1
2002A	Régulateur de pression 0-1 bar	
4. 2197A	Raccord 1/4 NPT F x 1/8 NPT M	1
5. 2185B	Raccord 1/4 NPT F x 1/4 NPT M	1
6. 2001C	Manomètre 0-7 bars	1
2001B	Manomètre 0-1 bar	
7. 62516PT	Raccord travers pour tube DE de 9,5 mm	1
8. 62518PT	Raccord réducteur tube 9,5 mm vers 6,4 mm	1
9. 600DRV	Soupape de purge	1
10. 62502	Molette	4
11. 62501	Boulon	4
12. 62508	Goupille de positionnement	4
13. 626DRL-C	Pot jetable	4/ boîte
14. 62506	Joint Buna (Standard)	1
62506V	Joint Viton®	
62506E	Joint EPR	

Procédure de dépressurisation

Pour réduire les risques de blessures corporelles, notamment de projection de fluide dans les yeux, **NE JAMAIS** essayer d'ouvrir le réservoir sans avoir d'abord suivi la procédure suivante :

1. Mettre la soupape d'échappement du tuyau d'arrivée d'air en position "ouverte". (Figure 1)
2. Actionner la soupape de purge et la maintenir ouverte jusqu'à la fin du sifflement.
3. Vérifier que la pression indiquée par le manomètre est bien zéro. Si le manomètre indique zéro, desserrer doucement les serre-joints du couvercle et enlever le couvercle comme indiqué sur la Figure 2.
4. **Si le manomètre n'indique pas zéro après avoir effectué les étapes 1 et 2**, enlever le tuyau d'arrivée d'air du régulateur d'air et régler la pression du régulateur sur zéro. On doit entendre un sifflement durant cette étape. Une fois que le manomètre indique zéro, revenir à l'étape 3. Ne pas utiliser le réservoir avant que la soupape de purge ne soit remplacée.

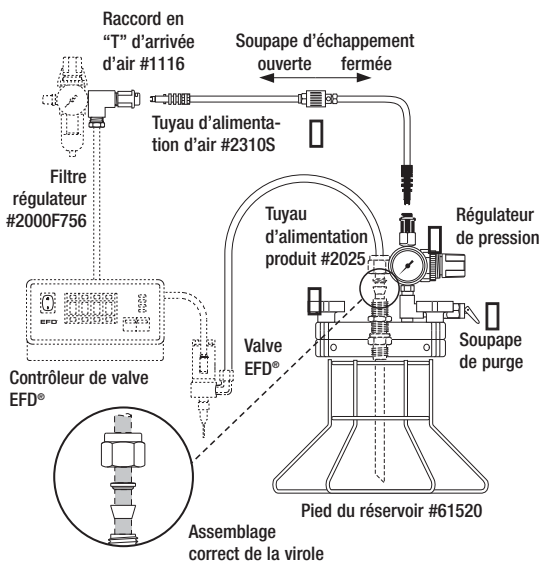

Figure 1 Présentation du 615DT

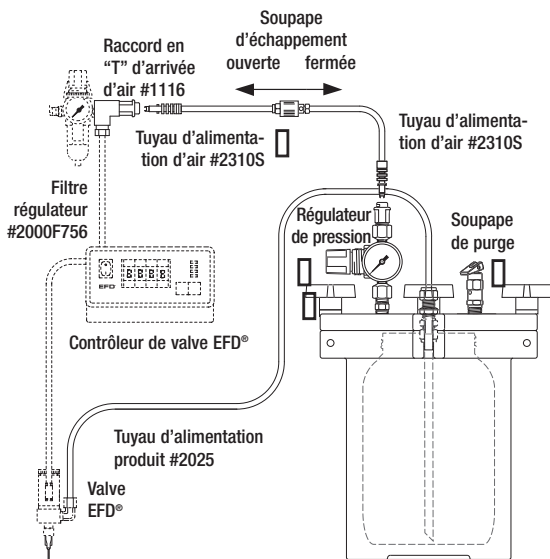

Figure 1 Présentation du 626DT

Installation

1. Connecter le raccord d'arrivée d'air au filtre régulateur 5 microns de marque Nordson EFD fourni avec le contrôleur de valve. La pression maximale est de 7 bars. S'il n'existe pas de filtre régulateur d'air, commander le filtre réf. 2000F755. (Pour les cyanoacrylates, ajouter le filtre déshumidificateur réf. 756FLT.)
2. Installer la valve et le contrôleur Nordson EFD selon les instructions des manuels.
3. Oter le couvercle du réservoir et revisser momentanément l'un des serre-joints (Figure 2). Lors du remplissage du réservoir, utiliser un récipient pour recueillir le fluide qui pourrait goutter du tuyau d'alimentation.
4. Couper le tuyau d'alimentation produit à la longueur désirée en ajoutant 20 cm pour l'intérieur du réservoir. Couper en biseau une extrémité du tuyau d'alimentation et l'enfoncer dans le raccord travers et ajuster la longueur interne afin que ce soit juste au niveau du fond du réservoir. Serrer l'écrou de pressurisation pour fixer le tuyau.

N.B. : Pour les séries 626DT, il est possible d'utiliser un tuyau d'alimentation produit de diam. ext. 6,4 mm ou 9,5 mm. Pour le tuyau d'alimentation de 6,4 mm, utiliser un raccord réducteur réf. 62518PT (Figure 3).

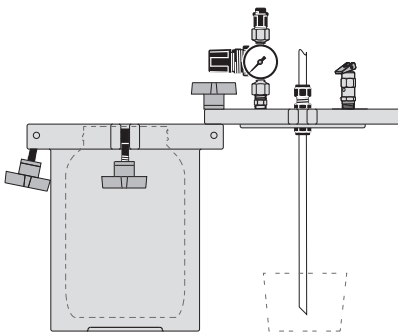

Figure 2.

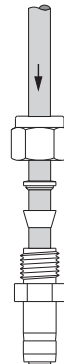

Figure 3

Raccord réducteur réf. 62518PT

5. Relier l'autre extrémité du tuyau à la valve (voir manuel).
6. Remplir le réservoir soit en transvasant le produit dans le pot jetable, soit en enlevant le pot et en plaçant le produit dans son conditionnement d'origine directement dans le réservoir.
7. Remettre le couvercle. Si un conditionnement d'origine est utilisé, s'assurer que le tuyau traversant le couvercle est bien inséré dans ce conditionnement. (Figure 4).
8. Fixer fermement les serre-joints du couvercle.
9. Fixer le raccord rapide noir du tuyau d'arrivée d'air sur le raccord rapide noir du régulateur du réservoir, puis fixer le raccord rapide blanc sur le raccord d'arrivée d'air. Mettre la soupape d'échappement en position "fermée".
10. Régler la pression en fonction de la viscosité du produit : de 0,1 à 0,3 bar pour les fluides de faible viscosité, de 2,8 à 5,5 bars pour les fluides de forte viscosité.

Remplissage

Pour ouvrir le réservoir, suivre les instructions de la section Procédure de décompression à la page 10. Suivre les étapes 6-8 de la section Installation pour effectuer un remplissage, puis fermer la soupape de purge et mettre la soupape d'échappement en position "fermée".

N.B. : Lorsqu'il est pressurisé, il est normal que le régulateur émette un sifflement. C'est dû au régulateur à fuite constante.

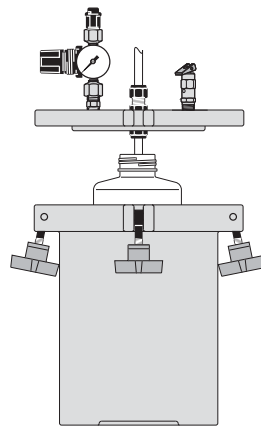

Figure 4

Liste des matériaux en contact avec les fluides

Les matériaux suivants entrent en contact avec le fluide à déposer dans le cadre d'une utilisation normale :

1. Polyéthylène (tuyau d'alimentation produit et pot jetable)
2. Alliage d'aluminium coulé 356.0 (corps et couvercle du réservoir)

Dysfonctionnements

Panne : Impossible de régler ou de maintenir la pression du réservoir

Cause probable	Solution
Serre-joints du couvercle pas assez serrés	S'assurer que les serre-joints du couvercle sont suffisamment serrés.
Fuite au niveau du raccord travers du tuyau d'alimentation	S'assurer que le raccord travers est monté selon les instructions. Si la fuite persiste après une installation correcte, remplacer par un raccord neuf.
Joint torique du couvercle endommagé	Remplacer le joint torique endommagé
Soupape de purge endommagée/ fonctionnant mal	Si la soupape de purge ne fonctionne pas correctement, elle doit être remplacée avant d'utiliser à nouveau le réservoir.
Conduite d'alimentation d'air tordue	S'assurer que la conduite d'alimentation d'air est droite et protégée des autres équipements.
Soupape d'échappement mise en position "Ouverte"	S'assurer que l'olive de la soupape d'échappement est réglée sur la position "Fermée"
Surface du joint du couvercle sale ou endommagée	S'assurer que la surface de frottement du joint est dépourvue de fragments d'usure ou d'autre contamination. Le réservoir doit être remplacé si la surface de frottement du joint possède une coupure ou une rainure l'empêchant d'atteindre sa pression de réglage.
Régulateur d'air endommagé/ fonctionnant mal	Remplacer par un régulateur d'air neuf.
L'alimentation en air fluctue	Un régulateur du système d'alimentation est nécessaire. DOSAGE 2000 vend le filtre régulateur modèle 2000F755. Régler ce régulateur à 0,7 bar en dessous de la fluctuation de l'air comprimé la plus basse.

Entretien et Nettoyage

Les réservoirs pressurisés 615DT et 626DT sont des réservoirs très simples et très fiables qui ne nécessitent qu'un entretien courant minime. Cependant, les éléments suivants doivent être contrôlés mensuellement afin d'assurer un fonctionnement parfait en permanence.

1. La soupape de purge doit être vérifiée avec le réservoir pressurisé au moins une fois par mois. La soupape doit fonctionner sans à coup sous la pression normale du doigt. S'il est nécessaire de forcer ou si la soupape est visiblement détériorée, il faut la remplacer avant d'utiliser à nouveau le réservoir.
2. Il est nécessaire de vérifier que le joint ne présente pas de coupures, de déchirures, etc. Toute projection sur la surface de frottement du joint du réservoir doit être immédiatement nettoyée avec un chiffon doux imbibé d'eau savonneuse.

Accessoires

Référence	Descriptif
626DFS	Capteur de niveau en inox pour le 626DT
61524	Capteur de niveau en inox pour le 615DT
2025	Tuyau polyéthylène DE de 6,4 mm
2025UV	Tuyau polyéthylène DE noir de 6,4 mm
2315UV	Tuyau polyéthylène DE noir de 9,5 mm
2316	Tuyau polyéthylène DE de 9,5 mm

Déclaration de conformité

Modèle N° _____

Série N° _____ Année de fabrication : _____

Nom de l'importateur : _____

Adresse de l'importateur : _____

Application des Directives du Conseil : Directive 97/23/EC relative aux équipements sous pression

Catégorie pour laquelle la Conformité est déclarée :

Modèle 615DT : 97/23/EC, Article 3, Paragraphe 3 – Pratique saine en matière d'ingénierie

Modèle 626DT : 97/23/EC, Annexe II, Tableau 1, Catégorie 1

Nom du fabricant : Nordson EFD LLC

Adresse du fabricant : 40 Catamore Boulevard, East Providence, RI 02914 USA

Type d'équipement : Réservoir pressurisé

Je, soussigné, Wil Van Den Boogaard, déclare que l'équipement indiqué ci-dessus est conforme à la Directive susmentionnée.

CE (Modèle 626DT uniquement)

Wil Van Den Boogaard

Lieu : Etats-Unis

Date : Juin 2009

Wil Van Den Boogaard

Directeur de la Production

Pour une assistance technique et commerciale dans plus de 30 pays, contactez Nordson EFD ou visitez www.nordsonefd.com.

Dosage 2000, filiale en France
Chatou, France
+33 (0)1 30 82 68 69
dosageinfo@nordsonefd.com



Nordson EFD, filiale en Suisse
Vilters, Suisse
+41 (0)81 723 47 47
info.ch@nordsonefd.com

EFD International Inc., filiale au Benelux
Maastricht, Les Pays-Bas
+31 (0)43 407 7213
benelux@nordsonefd.com

Nordson EFD, Canada
800-556-3484 ou +1-401-431-7000
canada@nordsonefd.com

Le «Wave Design» est une marque déposée de Nordson Corporation.
©2011 Nordson Corporation 615DT-626DT-MAN-04 7023791 v032311

