

## Manual de Operación de los Tanques de las Series 615DT/626DT



Este Manual Contiene  
**PRECAUCIONES E INSTRUCCIONES IMPORTANTES.**  
LÉALO Y RETENGA ESTA INFORMACIÓN PARA REFERENCIA FUTURA.

www.efd-inc.com/espanol espanol@efd-inc.com México 001-800-556-3484 España +34 96 313 2236  
Contamos con una red mundial de ventas y servicio para los sistemas dosificadores de EFD.

# Índice

Precauciones de Seguridad.....	3-5
Desglose de piezas del 615DT .....	6
Especificaciones/Partes de Repuesto del 615DT .....	7
Desglose de piezas del 626DT .....	8
Especificaciones/Partes de Repuesto del 626DT .....	9
Procedimiento para Relevar la Presión.....	10-11
Configuración/Rellenando el tanque .....	12-13
Listado de Materiales que Entren en Contacto con el Fluido/Identificación de Problemas .....	14
Limpiado y Mantenimiento/Accesorios .....	15
Declaración de Conformidad .....	Contra Portada

TÜV Rheinland of North America ha certificado que los tanques de las Series 615DT y 626DT han sido certificados y acatan las Directivas de Equipos Presurizados 97/23/EC.

No. de Parte 615DT – Certificado de TÜV No. 3027543-01

No. de Parte 626DT – Certificado de TÜV No. 3027543-02

Este manual es para uso expreso y exclusivo de los dueños y usuarios de dosificadores EFD. Su reproducción total o parcial no es permitida.

# Precauciones de Seguridad

## Riesgo de los Fluidos a Base de Hidrocarburos Halogenizados

**NUNCA UTILICE** solventes a base de hidrocarburos halogenizados u otros fluidos que contengan estos solventes con este equipo. Los siguientes son ejemplos de solventes a base de hidrocarburos halogenizados: 1,1,1 tricloroetano, cloro metileno, fluidos que comienzan con los prefijos “fluoro-”, “Cloro-”, “Bromo-” o “Yodo-”, etc. Estos solventes pueden causar explosiones cuando son presurizados en sistemas que contienen componentes de aluminio, causando lesiones, muerte o daños a la propiedad.

## Riesgo de los Fluidos Expuestos a Altas Presiones

Los fluidos expuestos a altas presiones pueden causar severas lesiones. Este equipo debe ser operado solamente por profesionales. Observe todas las precauciones. Lea y comprenda todas las instrucciones del manual aplicables, antes de dar servicio a estos equipos.

## Riesgos del Uso Incorrecto del Equipo

**SEGURIDAD GENERAL** – Cuando se utilice el tanque y sus accesorios de forma no consistente con la descrita en este manual, por ejemplo: modificando o removiendo partes, presurizándolo por encima de los parámetros recomendados, utilizando fluidos y productos químicos incompatibles, o

utilizando piezas dañadas o incompatibles; puede resultar en su ruptura y causar serias lesiones, incluyendo el salpicado de fluido en los ojos o piel del operario, o incendios, explosión u otros daños a la propiedad.

**NUNCA** altere o modifique ninguna pieza de este equipo, ya que esto puede causar un mal funcionamiento del mismo.

**INSPECCIONE** todos los componentes del tanque periódicamente y reemplace aquellas partes dañadas o desgastadas, utilizando solamente piezas suplidas o aprobadas por EFD. **ASEGURESE** que todos los equipos dosificadores y accesorios estén clasificados para resistir la presión de operación máxima del tanque.

## Seguridad Personal

Utilice gafas protectoras, guantes, respiradores y vístase de acuerdo a las recomendaciones del fabricante del fluido que utiliza.

Continúa en la siguiente página

## Presión del Sistema

**NUNCA** exceda la presión máxima de 6,9 bar (100psi) del manómetro. La presión de suministro máxima al regulador de presión no debe exceder los 10,4 bar (150psi).

**ASEGURESE** que todos los equipos dosificadores y accesorios estén clasificados para resistir la presión de operación máxima del tanque.

Si no utiliza el filtro con regulador de 5 micrones de EFD (#2000F755), asegúrese que el aire de su planta esté filtrado apropiadamente y sea seco. Aceite o partículas suspendidas en la línea de aire pueden causar un funcionamiento errático y contaminar el fluido si este no es filtrado apropiadamente.

## Compatibilidad del Fluido

**ASEGURESE** que todos los fluidos, incluyendo sus vapores, contenidos en el tanque sean compatibles con todas las piezas listadas en la lista de la página 14 de materiales que entran en contacto con el fluido. Lea toda la literatura del fabricante del fluido, incluyendo las hojas de seguridad MSDS y observe todas las precauciones antes de verter el fluido en el tanque.

## Nivel de Llenado

**NO** llene el tanque por encima del nivel de llenado máximo recomendado. El nivel de llenado máximo recomendado es 38,1mm (1,5") más abajo del borde superior del envase desechable.

## Riesgos Cuando se Inclina o Cae el Tanque

**ASEGURESE** que el tanque sea colocado en una superficie firme, nivelada y que las mangueras sean lo suficientemente largas para permitir que las piezas móviles conectadas al tanque puedan moverse sin problemas. No tire de las mangueras para mover el tanque.

Si inclina el tanque o lo fija recostado, es probable que entre fluido en el regulador de presión y en la válvula de alivio, interfiriendo con el funcionamiento normal de ambos. **Un regulador de presión dañado y/o una válvula de alivio dañada pueden causar una condición de presión excesiva en el tanque.**

Si el tanque se vuelca y el regulador de presión y/o la válvula de alivio se bloquean, estos deben ser **reemplazados** con piezas suplidas o aprobadas por EFD antes de regresar el tanque para que le demos servicio.

Si el tanque se cae, el regulador de presión, la válvula de alivio y los conectores pueden dañarse y la integridad del cuerpo y tapa del tanque pueden ser comprometidas. **Un regulador de presión dañado y/o una válvula de alivio dañada pueden causar una condición de presión excesiva en el tanque. Un tanque con el cuerpo y/o tapa dañada presenta un riesgo de explosión.** Si el tanque se cae, sin importar la altura de la caída, este debe ser inspeccionado meticulosamente para verificar que no se haya quebrado o dañado el regulador de presión y/o la válvula de alivio. Si sospecha que algún componente se ha dañado, reemplácelo con piezas suplidas o aprobadas por EFD antes de regresar el tanque para que le demos servicio.

## Precauciones de Seguridad para las Mangueras

Mangueras presurizadas pueden ser muy peligrosas. Cuando se compromete la integridad de las mangueras, ya sea por desgaste, daños o usos incorrectos, se pueden crear fugas que atomizan a alta presión los contenidos del tanque. Esta atomización puede salpicar en los ojos o piel del operario, así como causar serias lesiones, incendios o daños a la propiedad.

Antes de presurizar el tanque:

1. **ASEGURESE** que todas las conexiones de fluido estén bien conectadas.
2. Inspeccione todas las mangueras para verificar que no tengan cortes, no estén desgastadas, no estén hinchadas y no tengan fugas. Si alguna de estas condiciones existe, reemplace la manguera inmediatamente utilizando una de las mangueras suplidas o aprobadas por EFD. No trate de reparar mangueras dañadas.
3. **ASEGURESE** que el fluido que va a dosificar sea compatible con el tipo de manguera que está utilizando. Contáctese con el fabricante del fluido y confirme que el fluido sea compatible con el material con el cual está hecho esta manguera, especificado en la página 15 de este manual.
4. **ASEGURESE** que la manguera no sea expuesta a temperaturas que excedan los 50°C (122°F) o estén por debajo de 0°C (32°F).

# Desglose de piezas del 615DT

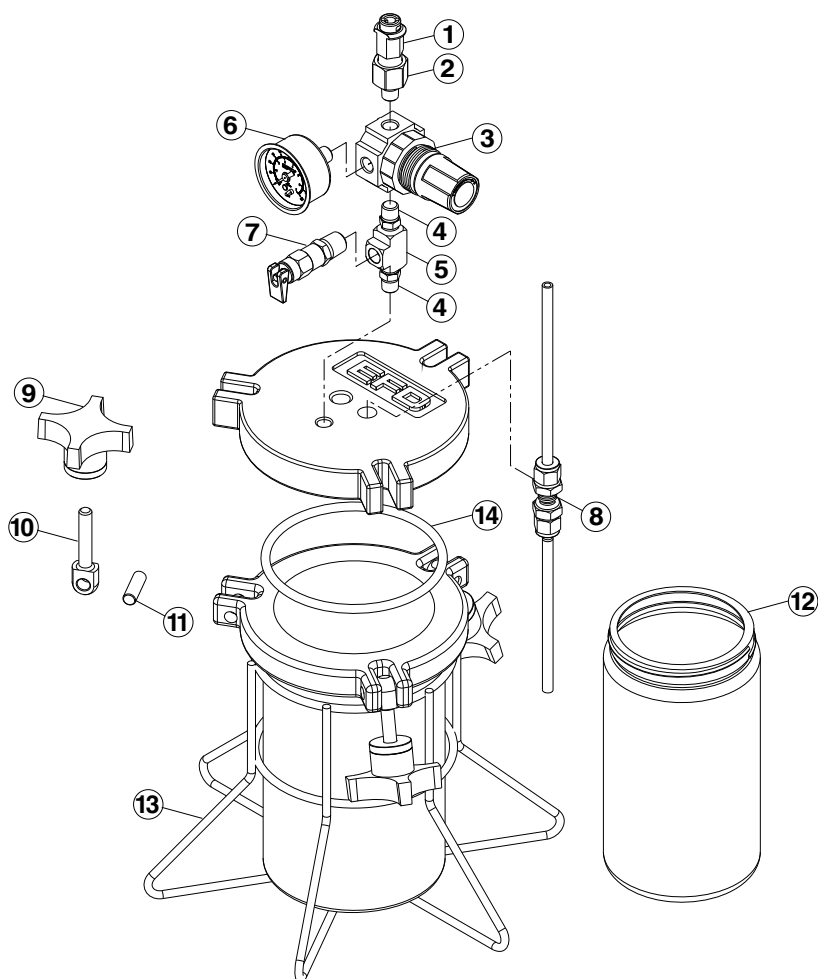

# Especificaciones del 615DT

Capacidad:	1 litro
Presión Máxima de Operación:	6,9 bar (100psi)
Temperatura Máxima de Operación:	50°C (122°F)
Peso:	3 kg (6,6 lbs)
Altura:	350mm (13,75 pulgadas)
Diámetro:	172mm (6,75 pulgadas)

## Partes de Repuesto del 615DT

No. de Parte	Descripción	Cantidad
1. 2004C	Conector rápido hembra	1
2. 2197A	Conector – 1/4 NPT Hembra x 1/8 NPT Macho	1
3. 2002P	Regulador de presión de 0-6,9 bar (0-100 psi)	1
2002A	Regulador de presión de 0-1 bar (0-15 psi)	1
4. 7015	Conector – 1/8 NPT Macho x 1/8 NPT Macho	2
5. A039	Conector “T” – 1/8 NPT Hembra	1
6. 2001C	Manómetro de 0-6,9 bar (0-100 psi)	1
2001B	Manómetro de 0-1 bar (0-15 psi)	1
7. 615DRV	Mini válvula de alivio	1
8. 62503PT	Conector con tuercas para manguera de 1/4” DE	1
9. 62502	Perilla	3
10. 62502	Perno	3
11. 61508	Clavija	3
12. 615DRL-C	Envase desechable	4/caja
13. 61520	Soporte	1
14. 61506	Anillo “O” para la tapa de Buna (Estándar)	1
61506V	Anillo “O” para la tapa de Vitón®	1
61506E	Anillo “O” para la tapa de EPR	1

# Desglose de piezas del 626DT

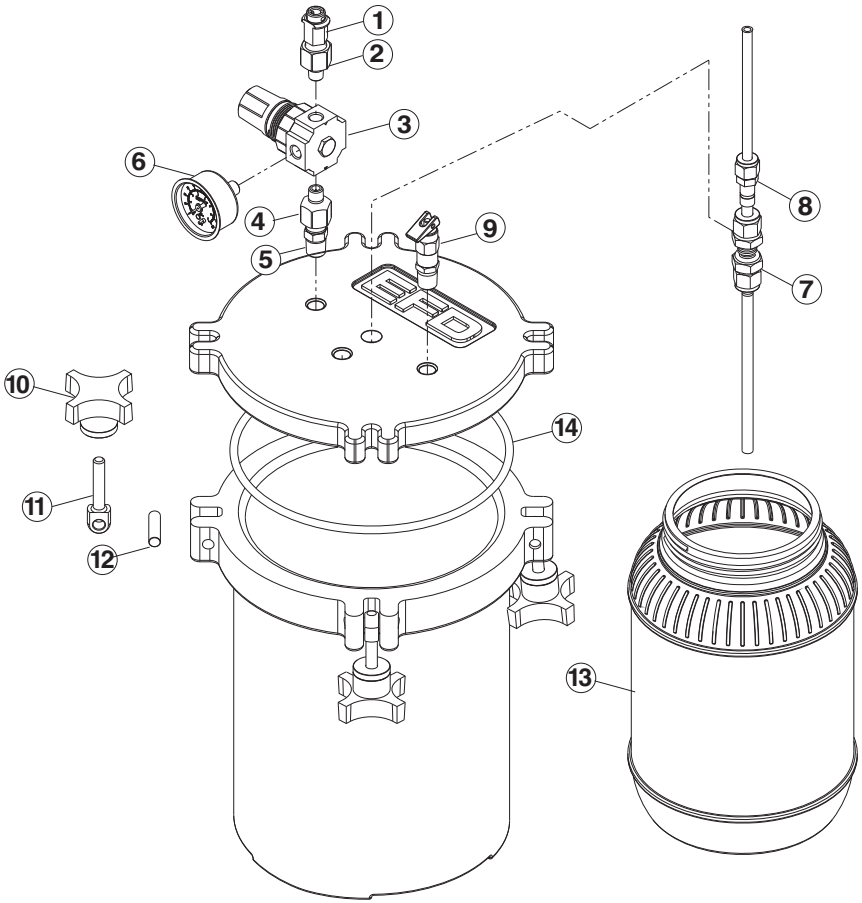

# Especificaciones del 626DT

Capacidad:	5 litros
Presión Máxima de Operación:	6,9 bar (100psi)
Temperatura Máxima de Operación:	50°C (122°F)
Peso:	9,1 kg (20,1 lbs)
Altura:	413mm (16,25 pulgadas)
Diámetro:	251mm (9,85 pulgadas)

## Partes de Repuesto del 626DT

No. de Parte	Descripción	Cantidad
1. 2004C	Conector rápido hembra	1
2. 2197A	Conector – 1/4 NPT Hembra x 1/8 NPT Macho	1
3. 2002P	Regulador de presión de 0-6,9 bar (0-100 psi)	1
2002A	Regulador de presión de 0-1 bar (0-15 psi)	1
4. 2197A	Conector – 1/4 NPT Hembra x 1/8 NPT Macho	1
5. 2185B	Conector – 1/4 NPT Macho x 1/4 NPT Macho	2
6. 2001C	Manómetro de 0-6,9 bar (0-100 psi)	1
2001B	Manómetro de 0-1 bar (0-15 psi)	1
7. 62516PT	Conector con tuercas para manguera de 3/8" DE	1
8. 62518PT	Conector reductor para manguera de 3/8" a 1/4"	1
9. 600DRV	Mini válvula de alivio	1
10. 62502	Perilla	4
11. 62501	Perno	4
12. 62508	Clavija	4
13. 626DRL-C	Envase desechable	4/caja
14. 62506	Anillo "O" para la tapa de Buna (Estándar)	1
62506V	Anillo "O" para la tapa de Vitón®	1
62506E	Anillo "O" para la tapa de EPR	1

# Procedimiento para Relevar la Presión

Para reducir el riesgo de lesiones, incluyendo el salpicado de fluido en los ojos, **NUNCA** trate de abrir el tanque sin seguir el siguiente procedimiento.

1. Deslice la válvula de paso ① localizada en la manguera de entrada de aire y póngala en la posición de alivio. (Figura 1)
2. Active la válvula de alivio ②. Sostenga la válvula de alivio hasta que deje de silbar.
3. Confirme que el manómetro del regulador esté en cero ③. Si el manómetro está en cero, lentamente remueva las abrazaderas de la tapa ④ y remueva la tapa como se muestra en la Figura 2.
4. **Si el manómetro no está en cero una vez que ejecuta los pasos 1 y 2**, remueva la manguera de entrada de aire del regulador de aire y ponga la presión del regulador en cero. Al ejecutar este paso debe escuchar un silbido. Una vez que el manómetro está en cero, continúe con el paso 3. No utilice el tanque hasta que la válvula de alivio sea reemplazada.



Figura 1. Muestra el 615DT



Figura 2. Muestra el 626DT

# Configuración

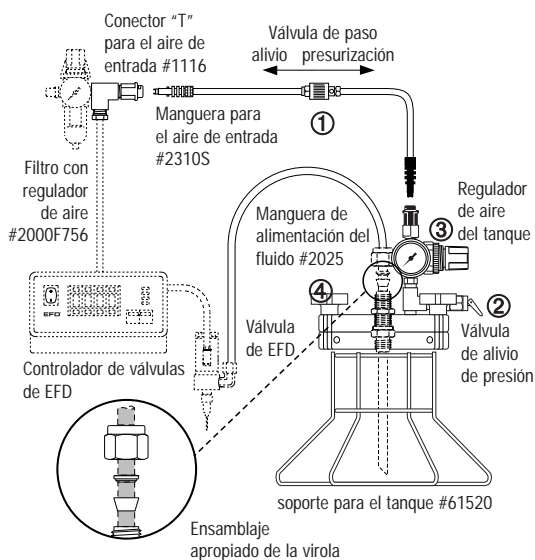
1. Instale el conector "T" para el aire de entrada en el filtro con regulador de 5 micrones de EFD suplido con el controlador ValveMate™. La presión máxima es de 6,9 bar (100 psi). Si no tiene un regulador con filtro, solicite el No. de Parte 2000F755. (Si está dosificando cianoacrilatos, agrégale un elemento con filtro coalescente #756FLT.)
2. Configure la válvula y el controlador de EFD como se explica en sus manuales operativos.
3. Remueva la tapa del tanque y temporalmente conecte una de las abrazaderas como se muestra en la Figura 2. Cuando re-llene el tanque, coloque una taza (no incluida) de modo que coja el fluido que gotea de la manguera de alimentación.
4. Corte la manguera de alimentación de fluido al largo apropiado más 8" que quedan dentro del tanque. Corte un extremo de la manguera en un ángulo y empuje la manguera a través del conector con tuercas. Ajuste el largo dentro del tanque de modo que la manguera quede suspendida apenas del fondo del tanque. Ajuste la tuerca de compresión para fijar la manguera.

**Nota:** los tanques de la serie 626DT puede ser utilizados con mangueras de fluido de diámetro externo (D.E.) de 1/4" o 3/8". Si utiliza una manguera de 1/4" debe utilizar el conector reductor #62518PT (Figura 3).

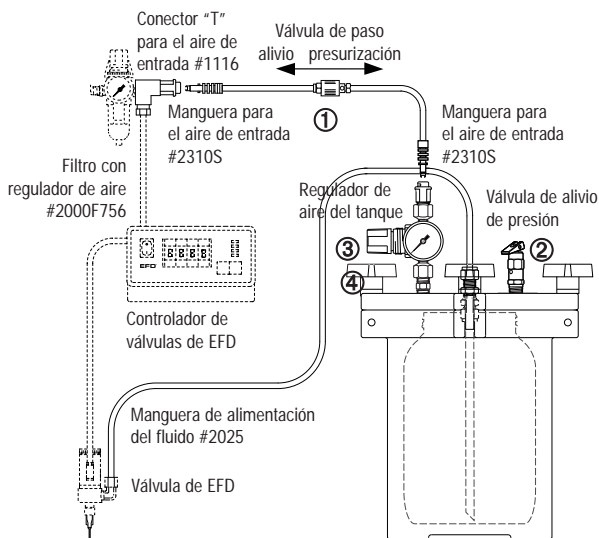

Figura 2



Figura 3

Reductor #62518PT

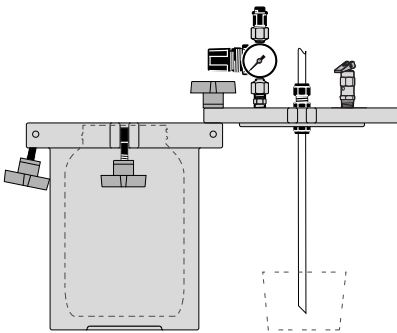
5. Conecte el otro extremo de la manguera de alimentación de fluido a la válvula dosificadora como se explica en el manual de operación de la válvula.
6. Llene el tanque, ya sea vertiendo el fluido directamente en el envase desechable o removiendo el envase desechable y colocando la botella del fluido directamente en el tanque.
7. Instale la tapa. Si utiliza la botella del fluido, asegúrese que la manguera de alimentación de fluido esté insertada dentro de la botella. (Figura 4).
8. Ajuste las abrazaderas de la tapa.
9. Conecte el conector rápido negro de la manguera de aire al conector rápido negro localizado en el regulador de aire del tanque, luego conecte el conector rápido blanco de la manguera de aire en la entrada de aire del conector "T". Deslice la válvula de paso y coloque en la posición "presurización".
10. Ajuste el regulador de aire del tanque a una presión que sea la suficiente para dosificar el fluido. Generalmente 0,1 a 0,3 bar (2 a 5 psi) es suficiente para fluidos de baja viscosidad y 2,8 a 5,5 bar (40 a 80 psi) es suficiente para fluidos de alta viscosidad.

## Rellenando el Tanque

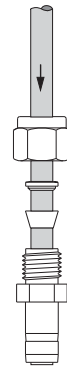
Antes de abrir el tanque, siga el Procedimiento para Relevar la Presión descrito en la página 10. Para re-llenar el tanque siga los pasos 6 – 8 descritos en la sección de Configuración, luego cierre la válvula de alivio de presión y coloque la válvula de paso en la posición "presurización".

**Nota:** Cuando el tanque está presurizado, es normal escuchar un silbido proveniente del regulador. Este proviene del regulador preciso de purga constante.



Figura 4

# Listado de Materiales que Entren en Contacto con el Fluido

Los siguientes materiales entran en contacto con el fluido durante el uso del tanque:

1. Polietileno (mangueras de alimentación de fluido y envases desechables)
2. Aleación 356,0 de Aluminio Fundido (cuerpo y tapa del tanque)

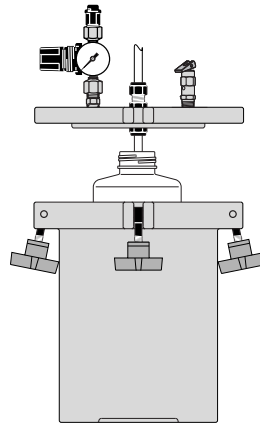
## Identificación de Problemas

**Problema: No se puede establecer o mantener la presión del tanque**

Posible Causa	Solución
Las abrazaderas de la tapa no están lo suficientemente apretadas.	Asegúrese que todas las abrazaderas de la tapa estén bien apretadas.
Hay fugas en la manguera de alimentación de fluido en el conector con tuercas.	Asegúrese que el conector con tuercas este ensamblado de acuerdo a las instrucciones provistas. Si una vez ensamblado las fugas continúan, reemplácelo con un conector nuevo.
El anillo "O" de la tapa está dañado.	Reemplace el anillo "O" dañado.
La válvula de alivio de presión está dañada/no funciona bien.	Si la válvula de alivio de presión no funciona bien, DEBE ser reemplazada antes de regresar el tanque para que le demos servicio.
La línea de aire está enroscada causando una obstrucción.	Asegúrese que la línea de suministro de aire esté derecha y protegida de otros equipos.
La válvula de paso está en la posición de alivio.	Asegúrese que la válvula de paso esté en la posición "presurización".
La superficie de sellado de la tapa está sucia o dañada.	Asegúrese que la superficie de sellado esté libre de polvo y otros contaminantes. El tanque debe ser reemplazado si hay cortes o ralladuras lo suficientemente profundas que previenen que el tanque alcance la presión establecida.
El regulador de aire está dañado/no funciona bien.	Reemplace el regulador de aire.
Hay fluctuaciones en el suministro de aire.	Es necesario poner un regulador en el suministro de aire. EFD supe el filtro con regulador modelo 2000F755. Coloque este regulador a 0,7bar (10psi) por debajo de la fluctuación menor del aire de la planta.

# Limpiado y Mantenimiento

Los tanques de las Series 615DT y 626DT son tanques simples y confiables que requieren de muy poco mantenimiento de rutina. Sin embargo, los siguientes elementos deben ser inspeccionados mensualmente para asegurar su operación continua sin problemas:

1. La válvula de alivio de presión debe ser ciclada con el tanque presurizado por lo menos una vez por mes. La válvula debe ser fácil de operar con la presión normal de los dedos. Si la válvula requiere de fuerza excesiva para operar o si visualmente está contaminada, debe ser reemplazada antes de regresar el tanque para que le demos servicio.
2. La condición del anillo "O" debe ser inspeccionada y verificar que no esté roto, tenga cortes, etc. Si la superficie de sellado está sucia con fluido, esta debe ser limpiada inmediatamente con un trapo suave, humedecido con agua y un detergente suave.

## Accesorios

No. de Parte	Descripción
626DFS	Interruptor con flotador de acero inoxidable para el 626DT
61524	Interruptor con flotador de acero inoxidable para el 615DT
2025	Manguera de polietileno de 1/4 DE
2025UV	Manguera de polietileno negro de 1/4 DE
2315UV	Manguera de polietileno negro de 3/8 DE
2316	Manguera de polietileno de 3/8 DE

# Declaración de Conformidad

Modelo No. \_\_\_\_\_

No. de Serie \_\_\_\_\_ Año de Manufactura: \_\_\_\_\_

Nombre del Importador: \_\_\_\_\_

Dirección del Importador: \_\_\_\_\_

Aplicación de la Junta de Directivos: 97/23/EC Directiva de Equipos Presurizados  
Categoría a la cual la Conformidad está Declarada:

Modelo 615DT: 97/23/EC, Artículo 3, Párrafo 3 – Prácticas de Ingeniería Confiables

Modelo 626DT: 97/23/EC, Anexo II, Tabla 1, Categoría 1

Nombre del Fabricante: EFD Inc.

Dirección del Fabricante: 40 Catamore Boulevard, East Providence, RI 02914 USA

Tipo de Equipo: **Tanque para Fluido Presurizado**

*Por la presente certifico que el equipo  
especificado arriba cumple con la Directiva mencionada arriba.*

**CE** (Modelo 626DT solamente)

Lugar: USA

Fecha: Junio 2009

*Wil Van Den Boogaard*

Wil Van Den Boogaard

Director de Operaciones



Para ventas y servicio EFD en más de 30 países  
llame a EFD o visite [www.efd-inc.com/contact](http://www.efd-inc.com/contact)

## EFD, Inc., Latin America

East Providence, RI USA +1-401-431-7000

México 001-800-556-3484; Puerto Rico 800-556-3484

espanol@efd-inc.com [www.efd-inc.com/espanol](http://www.efd-inc.com/espanol)

## EFD International Inc.

P.I. de los Reyes Católicos, 46910 Alfafar, Valencia, España

+34 96 313 2236

espanol@efd-inc.com [www.efd-inc.com/espanol](http://www.efd-inc.com/espanol)

Vitón es una marca registrada de E.I. Dupont.

El Diseño de Onda es una marca registrada de Nordson Corporation.

©2009 Nordson Corporation 615DT-626DT-MAN-03 7023791 v061909